

NEW

Drehwerkzeuge

TURNFEED

Drehen in „Zeitraffer“ Technologie



Drehen in „Zeitraffer“ Technologie

Vorschübe bis

2.5 mm/U

„Zeit ist Geld“. Die **Tungaloy** Entwicklungsingenieure setzen einen erneuten Meilenstein in der Zeitraffer-Zerspanungstechnologie. War dieses Segment in der Vergangenheit dem Fräsen mit EXP/TXP vorenthalten, greift dieses neuartige Bearbeitungskonzept nun auch für die Drehbearbeitung.

Die neuen **X-Typ „Super high feed“** Werkzeuge ermöglichen Vorschübe von bis zu 2,5mm/U und garantieren somit höchste Zeitspanvolumen in der oftmals kostspieligen Schruppbearbeitung. Die schälende Wirkung der 20° angestellten Wendeschneidplatte sorgt für einen extrem weichen Schnitt bei sehr guter Spankontrolle und geringsten axialen Schnittkräften.

Die Wendeschneidplatte besitzt 3 Schneidkanten und reduziert dadurch die Werkzeugkosten um ein Weiteres. Besonders hervorzuheben ist, dass die Wendeschneidplatte sowohl in den Hochvorschubfräsern TXP09 als auch im X-Typ Halter für die Drehbearbeitung eingesetzt werden kann. Ein weiteres Plus zur Reduzierung Ihrer Werkzeugkosten.

Tungaloy
Keeping the Customer First



Klemmhalter

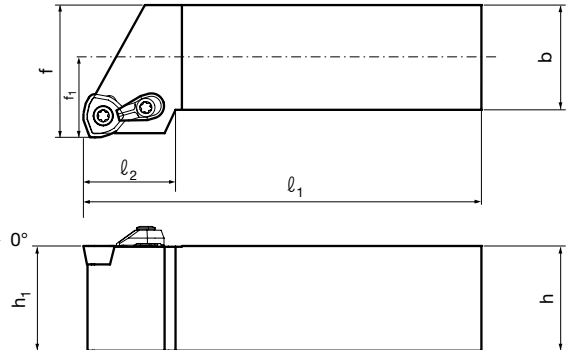
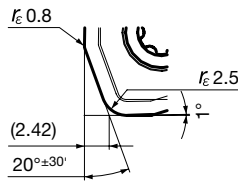

Artikel Nr.	Lager		Abmessungen (mm)							Spannfinger-Set	Schraube für WSP	Schlüssel
	R	L	h	b	l ₁	l ₂	h ₁	f	f ₁			
XWXPR/L2525M09	●	●	25	25	150	35	25	32	19.5	CSY-20	CSPB-5	IP-20T
XWXPR/L3232P09	●	●	32	32	170	35	32	40	24			
XWXPR/L4040S09	●	●	40	40	250	35	40	50	30			

● Europa Lagerstandard

Wendeschneidplatte

Artikel Nr.	Sorte			
	PVD		CVD	
	AH120	AH140	T9015	T9025
WPMT090725ZPR-ML	●	●	●	●
WPMT090725ZPL-ML	●		●	●

● Lagerstandard

Schnittdaten

Werkstoff	Spanformstufe	Sorte	Schnitttiefe a _p (mm)	Vorschub f (mm/U)	Schnittgeschwindigkeit V _c (m/min)
niedrig legierter Stahl U-St42	ML	AH120	0.5 - 2.5	0.75 - 2.5	50 - 150
		T9015			50 - 200
		T9025			50 - 180
AH120		50 - 150			
T9015		50 - 200			
T9025		50 - 180			
Kohlenstoffstahl Ck45		AH140 (AH120)			50 - 150

Sorten

AH120 (TiAlN-PVD)

- Für Stahl, Eisenguss, rostfreien Stahl und hitzebeständige Legierungen
- Höchste Temperaturbeständigkeit

AH140 (TiAlN-PVD)

- Für rostfreie Stähle bei unterbrochenem Schnitt mit niedrigen Schnittgeschwindigkeiten

T9015 (MT-CVD)

- Verbesserte Adhäsion durch patentierte „Double-Bridge“ Technologie
- Besticht durch exzellente Bruchfestigkeit und Verschleißfestigkeit

T9025 (MT-CVD)

- Zeigt eine sehr gute Bruchfestigkeit in der leichten bis starken Schnittunterbrechung



Tungaloy Corporation (Head office)

11-1 Yoshima-Kogyodanchi
Iwaki-City, Fukushima, 970-1144 Japan
Tel. +81-246-36-8501, Fax +81-246-36-8542
<http://www.tungaloy.co.jp/>

Tungaloy America, Inc.

1226A Michael Drive, Wood Dale, IL.60191, U.S.A.
Tel. +1-630-227-3700, Fax +1-630-227-0690
www.tungaloyamerica.com

Tungaloy Canada

432 Elgin St. Unit 3, Brantford, Ontario N3S 7P7, Canada
Tel. +1-519-758-5779, Fax +1-519-758-5791
www.tungaloyamerica.com/

Tungaloy de Mexico S.A.

C Los Arellano 113, Parque Industrial Siglo XXI
Aguascalientes, AGS, Mexico 20290
Tel. +52-449-929-5410, Fax +52-449-929-5411
www.tungaloyamerica.com

Tungaloy do Brazil Comercio de Feramentas de Corte Ltda.

Rua dos Sabias N.104
13280-000 Vinhedo, São Paulo, Brazil
Tel. +55-19-38262757 Fax:+55-19-38262757
www.tungaloy.co.jp

Tungaloy Germany GmbH

Elisabeth-Selbert-Strasse 3
D-40764 Langenfeld, Germany
Tel. +49-2173-90420-0, Fax +49-2173-90420-19
www.tungaloy.de

Tungaloy France S.a.r.l.

6 Avenue des Andes
F-91952 Courtaboeuf Cedex, France
Tel. +33-1-6486-4300, Fax +33-1-6907-7817
www.tungaloy-eu.com

Tungaloy Italia S.p.A.

Via E. Andolfato 10
I-20126 Milano, Italy
Tel. +39-02-252012-1, Fax +39-02-252012-65
www.tungaloy-eu.com

Tungaloy Czech s.r.o

Tuřanka 115
CZ-627 00 Brno, Czech Republic
Tel. +420-272652218, Fax 420-234064270
www.tungaloy.co.jp/cz

Tungaloy Ibérica S.L.

C/La Pau, nº 46 – planta baja
E-08243- Manresa – Barcelona, Spain
Tel. +34 93 1131360 Fax:+34 93 1131361
www.tungaloy.co.jp/es

Tungaloy Scandinavia AB

S:t Lars Väg 42A
SE-22270 Lund, Sweden
Tel. +46-462119201, Fax +46-462119207
www.tungaloy.co.jp/se

LLC Tungaloy Rus

Grazhdanskiy Prospectus, 29a
Belgorod, 308019, Russia
Tel. +7-4726-144-180, Fax +7-4726-144-182
www.tungaloy.co.jp/ru

Tungaloy Cutting Tool (Shanghai) Co.,Ltd.

United Plaza 1202, 1468 Nan Jing Road West
Shanghai 200040, China
Tel. +86-21-6247-0512, Fax: +86-21-6289-1302
www.tungaloy.co.jp/tcts

Tungaloy Cutting Tool (Thailand) Co.,Ltd.

11th Floor, Sorachai Bldg. 23/7, Soi Sukhumvit 63
Klongtonnue, Wattana, Bangkok 10110, Thailand
Tel. +66-2-714-3130, Fax +66-2-714-3134
www.tungaloy.co.th

Tungaloy Singapore (Pte.), Ltd.

50 Kallang Avenue #06-03 Noel Corporate Building
Singapore 339505
Tel. +65-6391-1833, Fax +65-6299-4557
www.tungaloy.co.jp/tspl

India Branch

201, 2Fl. Krishna Apra Business square, Plot No. D4-5-6
Netaji Subhash Place, Pitampura, New Delhi 111034, Delhi, India
Tel. +91-11-4707-1111, Fax +91-11-4707-1100
www.tungaloy.co.jp/tspl

Tungaloy Korea Co., Ltd

#1312, Byucksan Digital Valley 5-cha, 60-73
Gasan-dong, Geumcheon-gu
153-788 Seoul, Korea
Tel. +82-2-6393-8930, Fax +82-2-6393-8952
www.tungaloy.co.jp/kr

Ausgehändigt durch:



ISO 9001 certified
QC00J0056
18/10/1996
Tungaloy Corporation

ISO 14001 certified
EC97J1123
26/11/1997
Production Division,
Tungaloy Corporation